

# Kress

## Commercial



Straight Edger Working Head	EN	P02
Cabezal de Trabajo de la Cortadora de Bordos Rectos	ES	P10
Tête de travail pour coupe-bordure droit	F	P19
<b>KAC141</b>		

# TABLE OF CONTENTS

Introduction.....	2
Component List.....	3
Product Safety.....	4
Assembly & Operation.....	6
Transportation.....	7
Maintenance.....	7
Cleaning.....	8
Storage.....	8
Troubleshooting.....	8
TechnicalData.....	9

EN

## INTRODUCTION

Dear Customer,

Thank you for buying this Kress Commercial product. We are dedicated to developing high quality products to meet your commercial landscaping requirements.

The Kress brand is synonymous with premium quality service. Over the years of your product's life, if you have any questions or concerns about your product, please contact your dealer or our Customer Service Team for assistance.

We are confident you will enjoy working with your Kress product for years to come.

## INTENDED USE

In conjunction with KAC104 - Power Head, this machine is intended for edging along sidewalks, driveways, curbs and patios.

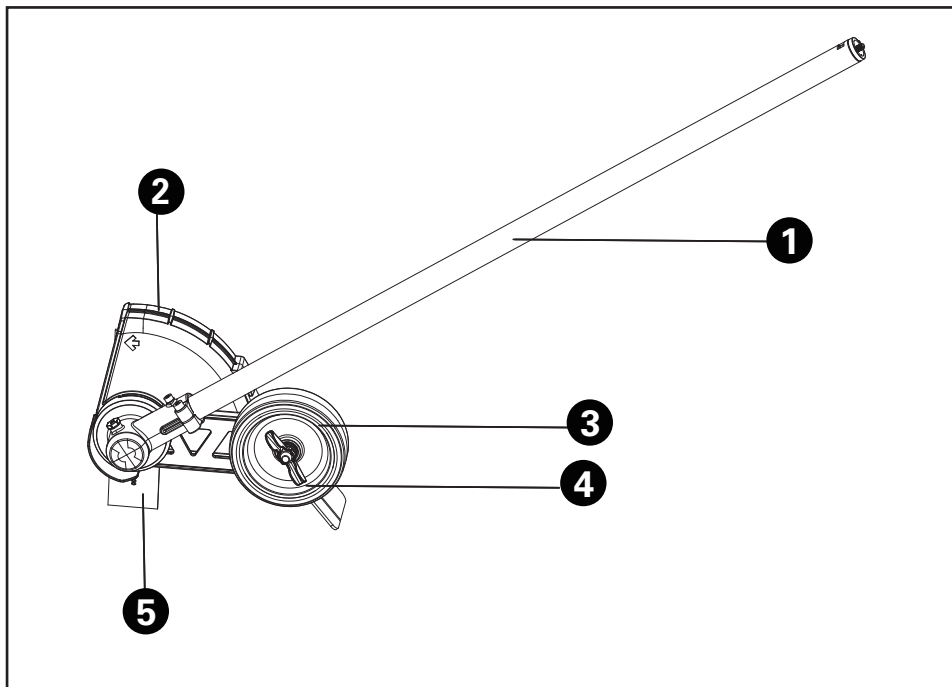

## COMPONENT LIST

- 
- |    |                                   |
|----|-----------------------------------|
| 1. | SHAFT                             |
| 2. | DEBRIS GUARD                      |
| 3. | SUPPORT WHEEL                     |
| 4. | SUPPORT WHEEL ADJUSTMENT WING NUT |
| 5. | BLADE                             |
-

# PRODUCT SAFETY

 **WARNING:** Some dust created by power sanding, sawing, grinding, drilling and other construction activities contains chemicals known to the State of California to cause cancer, birth defects or other reproductive harm. Some examples of these chemicals are:

- Lead from lead-based paints;
- Crystalline silica from bricks and cement and other masonry products;
- Arsenic and chromium from chemically-treated lumber.

Your risk from these exposures varies, depending on how often you do this type of work. To reduce your exposure to these chemicals: work in a well ventilated area, and work with approved safety equipment, such as those dust masks that are specially designed to filter out microscopic particles.

 **WARNING:** This product can expose you to chemicals including lead and Di(2-ethylhexyl) pthalate (DEHP) which are known to the State of California to cause cancer and birth defects or other reproductive harm. For more information go to [www.P65Warnings.ca.gov](http://www.P65Warnings.ca.gov).

## Important Safety Instructions

 **WARNING:** Read all safety warnings, instructions and instructions. Failure to follow the warnings and instructions may result in electric shock, fire and/or serious injury.

## FOR ALL POWER EQUIPMENTS:

- 1) Avoid Dangerous Environment - Don't use power equipments in damp or wet locations.
- 2) Keep Children Away - All visitors should be kept at a distance from work area.
- 3) Dress Properly - Do not wear loose clothing or jewelry. They can be caught in moving parts. Use of rubber gloves and substantial footwear is recommended when working outdoors. Wear protective hair covering to contain long hair.
- 4) Use Safety Glasses - Always use face or dust mask if operation is dusty.
- 5) Use Right Power equipment - Do not use power equipment for any job except that for which it is intended.
- 6) Don't Force Power equipment - It will do the job better and with less likelihood of a risk of injury at the rate for which it was designed.
- 7) Don't Overreach - Keep proper footing and balance at all times.
- 8) Stay Alert - Watch what you are doing. Use common sense. Do not operate power equipment when you are tired.
- 9) Store Idle Power equipments Indoors - When not in use, power equipments should be stored indoors in dry, and high or locked-up place - out of reach of children.
- 10) Maintain Power equipment With Care - Keep cutting edge sharp and clean for

best performance and to reduce the risk of injury. Follow instructions for lubricating and changing accessories. Keep handles dry, clean, and free from oil and grease.

- 11) Check Damaged Parts - Before further use of the power equipment, a guard or other part that is damaged should be carefully checked to determine that it will operate properly and perform its intended function. Check for alignment of moving parts, binding of moving parts, breakage of parts, mounting, and any other condition that may affect its operation. A guard or other part that is damaged should be properly repaired or replaced by an authorized service center unless indicated elsewhere in this manual.
- 12) Avoid Unintentional Starting - Don't carry plugged-in appliance with finger on switch. Be sure switch is off when plugging in.

## FOR ALL BATTERY – OPERATED GARDENING POWER EQUIPMENTS:

1. Prevent unintentional starting. Ensure the switch is in the off-position before connecting to battery pack, picking up or carrying the power equipment. Carrying the power equipment with your finger on the switch or energizing power equipment that have the switch on invites accidents.
2. Disconnect the battery pack from the power equipment before making any adjustments, changing accessories, or storing power equipment. Such preventive safety measures reduce the risk of starting the power equipment accidentally.
3. Recharge only with the charger specified by the manufacturer .A charger that is suitable for one type of battery pack may create a risk of fire when used with another battery pack.
4. Use power equipments only with specifically designated battery packs. Use of any other battery packs may create a risk of injury and fire.
5. When battery pack is not in use, keep it away from other metal objects, like paper clips, coins, keys, nails, screws or other small metal objects, that can make a connection from one terminal to another. Shorting the battery terminals together may cause burns or a fire.
6. Under abusive conditions, liquid may be ejected from the battery; avoid contact. If contact accidentally occurs, flush with water. If liquid contacts eyes, additionally seek medical help. Liquid ejected from the battery may cause irritation or burns.
7. Do not use a battery pack or power equipment that is damaged or modified. Damaged or modified batteries may exhibit unpredictable behavior resulting in fire, explosion or risk of injury.
8. Do not expose a battery pack or power equipment to fire or excessive temperature. Exposure to fire or temperature above 130°C may cause explosion.

9. Follow all charging instructions and do not charge the battery pack or power equipment outside of the temperature range specified in the instructions. Charging improperly or at temperatures outside of the specified range may damage the battery and increase the risk of fire.
10. Have servicing performed by a qualified repair person using only identical replacement parts. This will ensure that the safety of the product is maintained.
11. Do not modify or attempt to repair the power equipment or the battery pack (as applicable) except as indicated in the instructions for use and care.

**Lawn edger safety warnings**

1. Keep guards in place and in working order.
2. Keep blades sharp.
3. Keep hands and feet away from cutting area.
4. Risk of eye injury. Use safety glasses or similar eye protection.







## SAFETY WARNINGS FOR BATTERY PACK

- a) Do not dismantle, open or shred battery pack.
- b) Do not expose battery pack to heat or fire. Avoid storage in direct sunlight.
- c) Do not short-circuit a battery pack. Do not store battery packs haphazardly in a box or drawer where they may short-circuit each other or be short-circuited by other metal objects. When battery pack is not in use, keep it away from other metal objects, like paper clips, coins, keys, nails, screws or other small metal objects, that can make a connection from one terminal to another. Shorting the battery terminals together may cause burns or fire.
- d) Do not subject battery pack to mechanical shock.
- e) In the event of battery leaking, do not allow the liquid to come in contact with the skin or eyes. If contact has been made, wash the affected area with copious amounts of water and seek medical advice.
- f) Do not use any battery pack which is not designed for use with the equipment.
- g) Keep battery pack out of the reach of children.
- h) Always purchase the battery pack recommended by the device manufacturer for the equipment.
- i) Keep battery pack clean and dry.
- j) Wipe the battery pack terminals with a clean dry cloth if they become dirty.
- k) Battery pack needs to be charged before use. Always use the correct charger and refer to the manufacturer's instructions or equipment manual for proper charging instructions.
- l) Do not leave battery pack on prolonged charge when not in use.
- m) After extended periods of storage, it may

- be necessary to charge and discharge the battery pack several times to obtain maximum performance.
- n) Recharge only with the charger specified by Kress. Do not use any charger other than that specifically provided for use with the equipment.
- o) Retain the original product literature for future reference.
- p) Use only the battery pack in the application for which it was intended.
- q) Remove the battery pack from the equipment when not in use.
- r) Dispose of properly.
- s) Do not mix cells of different manufacture, capacity, size or type within a device.
- t) Keep the battery away from microwaves and high pressure.

**SAVE THESE INSTRUCTIONS**

## SYMBOLS

	To reduce the risk of injury, user must read instruction manual
	Wear ear protection
 Li-Ion	Li-Ion battery, battery must be recycled
	Do not burn
	Batteries may enter water cycle if disposed improperly, which can be hazardous for ecosystem. Do not dispose of waste batteries as unsorted municipal waste.
	Wear protective gloves
	Remove battery from the socket before carrying out any adjustment, servicing or maintenance.

EN



call2recycle

POSITEC Inc. has established a partnership with the RBRC Corporation to recycle any Positec batteries with the RBRC-call2recycle seal. For environmental protection, please do not discard batteries in the trash. After the batteries' life cycle is ended, then please call 1-800-822-8837 for a free service that will properly dispose of the battery.

## ASSEMBLY & OPERATION

**NOTE:** Before using the tool, read the instruction book carefully.

**BEFORE OPERATION:**

### Assembling and disassembling the Power head attachment. (See Fig. A1, A2, A3)

1. Remove the protective cap from the end of the attachment shaft.
2. To assemble, align the triangle icon on the button with the arrow label on the attachment shaft.
3. Push the shafts together until you hear a "click". The edge of the arrow label should be close to the shaft connection housing. (Note: If the straight edger head cannot be fully installed into the power head, rotate the blade a little until it is possible to insert the shaft fully.)
4. Finish the assembly by tightening the knob clockwise.
5. To disassemble, loosen the knob, turn counter clockwise, then press the release button and pull the shafts apart. Replace the protective cap on the attachment shaft to ensure that dust and debris do not get into the shaft.

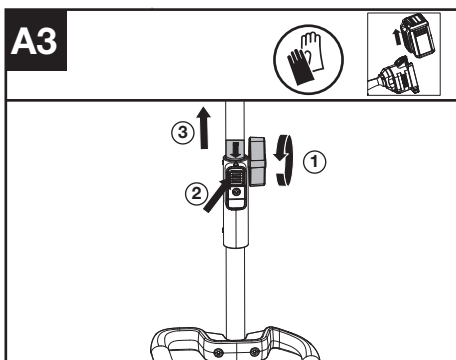
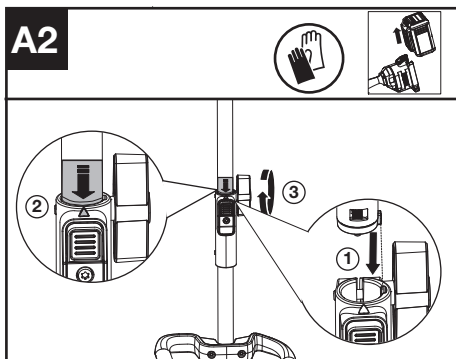
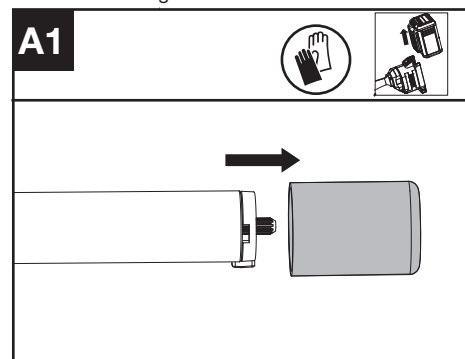

### Adjust the cutting height (See Fig. B1, B2)

1. Turn off the power tool and remove the battery.
2. Loosen the wing nut. Push the wheel upwards to increase the cut depth (a) or downward the wheel to reduce the cut depth (a).
3. It is recommended to adjust the depth wheel so that the edger blade just touching the ground or breaks the surface of the soil by no more than 0.2 in. (5 mm)
4. Tighten the wing nut. Check the depth of cut while standing in the normal working position and correct it if necessary.

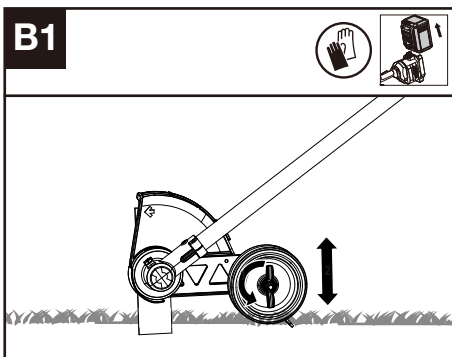

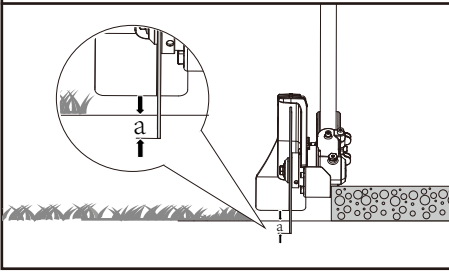
**B2****OPERATION:**

Starting the edger (See Fig. C)

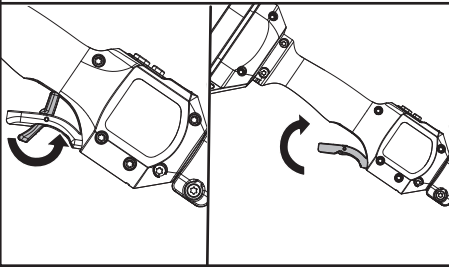
**C**

1. Push the Safety Lock Off Lever forward first, then squeeze and hold the throttle trigger to start the machine

**NOTE:** More details can be found in the power head manual.

**TRANSPORTATION****Transporting the edger**

1. Switch off the edger and remove the battery.
2. When transporting your edger by hand, hold the middle of shaft to make sure that your machine is parallel to the ground.
3. When transporting your edger in a vehicle, secure and position it to prevent movement or damage.

**For Battery tools**

The recommended ambient temperature range for discharging is -4°F~113°F (-20°C~45°C).

The recommended ambient temperature range for the charging system during charging is 23°F~113°F (-5°C~45°C).

**MAINTENANCE**

Replacing the blade (See Fig. D1, D2, D3)

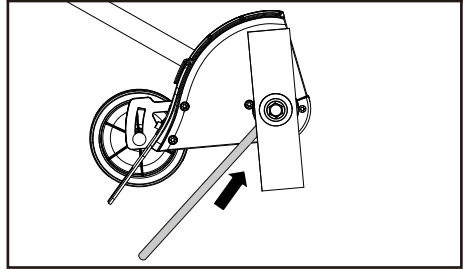
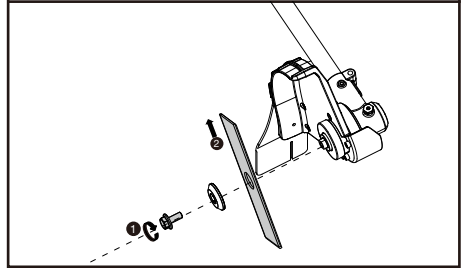
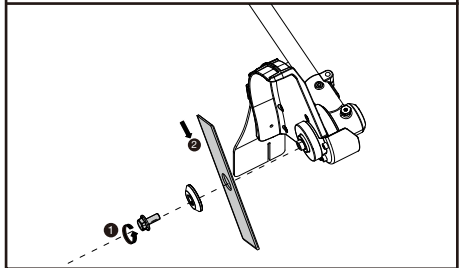
**D1****D2****D3**

1. Align hole in inner blade adapter with notch in gear housing, and insert locking tool to prevent from rotating.
2. Loosen the bolt.
3. Replace the blade and tighten the bolt to 15~20 Nm (11~15 ft-lb).

## Lubricating the Gear Box (See Fig. E1, E2)

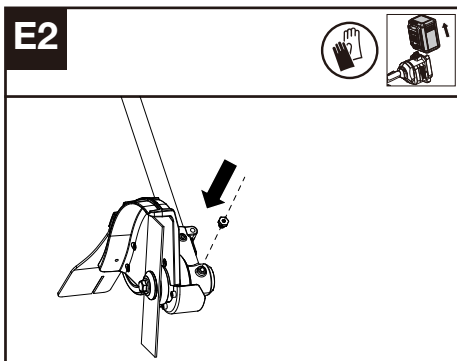
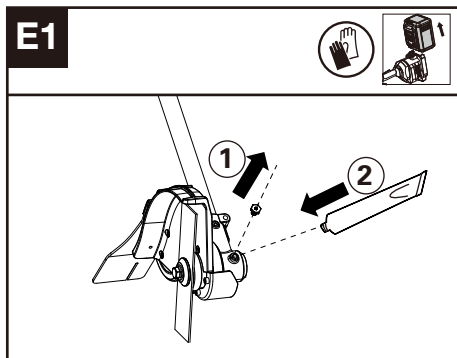

1. Remove the screw plug from the gear housing and inject about 5g of grease into gear case every time.
2. Tighten the screw.

**NOTE:** Lubricating the gear case through the oil-hole after every 50 hours operation. For best operation and longer lifetime, it is recommended to lubricate the Lawn Edger gear case with dedicated grease (SHELL Gadus S2 V220 1).

## CLEANING

1. Switch off the edger and remove the battery.
2. Do not use aggressive detergents or solvents. Clean the machine after use with a damp cloth dipped in mild detergent.
3. Keep battery connection free of dirt and debris, and clean with a soft and dry brush or cloth.
4. Do not spray water onto the motor and electrical components.
5. Do not use pressure washer to clean your machine.

## STORAGE

1. Remove the battery pack from the edger before storage.
2. Store the edger and the battery in a dry and secure place that is inaccessible to children and other unauthorized people. Remove the cutting attachment if no use for a long time.
4. If the machine becomes wet in the rain during operation, the machine and the battery should be dried before storing or charging. Remove the battery and reinsert it if the machine fails to turn on.

## TROUBLESHOOTING

The following table gives problems and actions that you can perform if your machine does not operate correctly.

**⚠ WARNING:** Switch the machine off and remove the battery prior to any troubleshooting.

### EDGER

Problems	Possible Causes	Corrective Action
Battery indicator LED flashing	Low battery voltage.	Charge the battery.
Red error LED flashing	Overload.	The cutting attachment is jammed. Deactivate the product. Remove the battery. Clean the cutting attachment from unwanted materials.
	Temperature issue.	Let the product cool down.
	The Throttle Trigger and the start/stop button are pressed at the same time.	Release Throttle Trigger. Perform the starting sequence again.
	Other problems	Contact Service Agent



The product does not start	Debris in the battery connectors.	Clean the battery connectors with compressed air or a soft brush.
	The power of the battery pack has been run out.	Charge the battery pack.
	Other problems	Contact Service Agent.
Edger runs intermittently	The battery is not fully inserted to the machine.	Remove & reinsert battery fully.
	Potential electrical issue.	Contact Service Agent.
Excessive vibrations/ noise.	Blade balance issue.	Evaluate blade for damage, replace blade.
	Soil/debris build-up in blade guard.	Clean blade guard, remove debris.
	Cutting attachment issue. Machine defective.	Replace cutting attachment. Contact Service Agent.

## TECHNICAL DATA

	<b>KAC141</b>
Cutting Speed	4200/3200 rpm
Blade Size	8" (20 cm)
Degree of protection	IPX4
Machine Weight (Bare tool)	5.3 lbs (2.4 kg)

Positec USA, Inc. Charlotte, NC 28216 USA

# TABLA DE CONTENIDO

Introducción.....	10
Lista de componentes.....	11
Seguridad del producto.....	12
Ensamblaje y Operación.....	14
Transporte.....	15
Mantenimiento.....	16
Limpieza.....	16
Almacenamiento.....	17
Solución de problemas.....	17
Datos técnicos.....	17

10

ES

## INTRODUCCIÓN

Estimado Cliente,

Gracias por comprar este producto Kress Commercial. Nos dedicamos a desarrollar productos de alta calidad para satisfacer sus necesidades de paisajismo comercial.

Kress respalda un servicio de calidad superior. Durante la vida útil de su producto, si tiene alguna pregunta o duda sobre su producto, póngase en contacto con su distribuidor o con nuestro equipo de atención al cliente para que reciba asistencia.

Esperamos que disfrute trabajar con su producto Kress.

## USO PREVISTO

En combinación con KAC104 - Cabezal motorizado, esta máquina está pensada para delinear el césped a lo largo de aceras, calzadas, bordillos y patios.

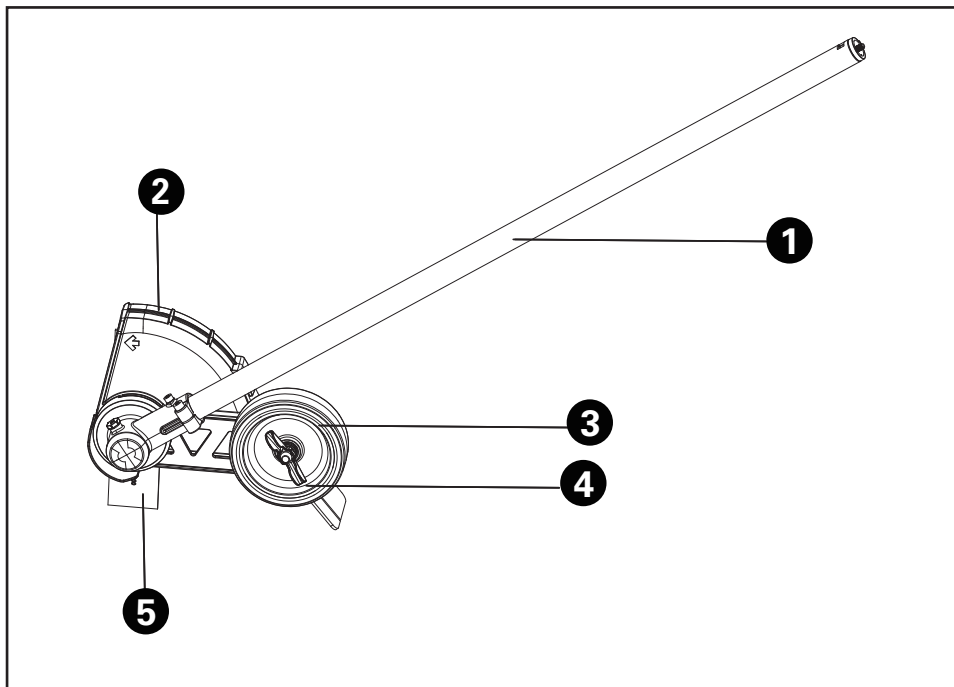

## LISTA DE PARTES

- 
- |    |  |
|----|--|
| 1. | EJE  |
| 2. | PROTECTOR CONTRA LOS RESIDUOS                  |
| 3. | RUEDA DE APOYO                                 |
| 4. | TUERCA MARIPOSA PARA AJUSTAR LA RUEDA DE APOYO |
| 5. | CUCHILLA                                       |
-

# SEGURIDAD DEL PRODUCTO

**⚠️ ADVERTENCIA!** Este producto podría contener plomo, ftalato y otros químicos identificados por el Estado de California como causantes de cáncer, defectos congénitos y otras lesiones reproductivas. Lave sus manos después de cada uso.

- El plomo de las pinturas a base de plomo.
- La sílice cristalina de los ladrillos, del cemento y de otros productos de albañilería.
- El arsénico y el cromo de la madera tratada químicamente.

El riesgo que se corre a causa del contacto con esos productos varía según la frecuencia con que usted realice este tipo de trabajos. Con el fin de reducir su exposición a esas substancias químicas: trabaje en un área bien ventilada; utilice un equipo de seguridad adecuado, tal como una máscara contra el polvo especialmente diseñada para filtrar partículas microscópicas.

**⚠️ ADVERTENCIA:** Este producto puede exponerlo a sustancias químicas, como plomo y di (2-etilhexilo) ftalato (DEHP), que el estado de California reconoce como causantes de cáncer y defectos de nacimiento u otros daños reproductivos. Para más información visite [www.P65Warnings.ca.gov](http://www.P65Warnings.ca.gov).

## INSTRUCCIONES DE SEGURIDAD

**⚠️ ADVERTENCIA:** Lea y comprenda todas las instrucciones. El no seguir todas las instrucciones a continuación puede ocasionar descargas eléctricas, incendios y/o heridas graves.

### PARA TODAS LAS HERRAMIENTAS:

- 1) Evite ambientes peligrosos. No utilice las herramientas en lugares húmedos o mojados.
- 2) Mantenga alejados a los niños. Todos los visitantes deben mantenerse a distancia del área de trabajo.
- 3) Vístase apropiadamente. No use ropas sueltas o alhajas, ya que pueden quedar atrapadas en las piezas móviles. Cuando se trabaja al aire libre se recomienda el uso de guantes de goma y calzado resistente. Emplee protección adecuada para contener el cabello largo.
- 4) Utilice gafas de seguridad. Emplee siempre máscara para la cara o máscara anti-polvo en operaciones donde se emite mucho polvo.
- 5) Utilice la herramienta correcta. Emplee la herramienta únicamente para la finalidad para la cual fue diseñada.
- 6) No fuerce la herramienta. Hará un trabajo mejor y más seguro a la velocidad para la cual fue diseñada.
- 7) No se extralimite. Manténgase firme y con buen equilibrio en todo momento.
- 8) Permanezca alerta. Ponga siempre atención en lo que está haciendo. Utilice el sentido común. No opere la herramienta cuando esté cansado.
- 9) Guarde las herramientas que no usa en lugares cerrados. Cuando no se encuentran en uso, las herramientas deben guardarse en un lugar seco, elevado o cerrado con llave, lejos del alcance de los niños.
- 10) Mantenga la herramienta con cuidado. Conserve

los bordes cortantes limpios y bien afilados, a fin de obtener el mejor rendimiento y reducir los riegos de lesiones. Siga las instrucciones para la lubricación y el cambio de accesorios. Examine periódicamente el cable de la herramienta y si está dañado hágalo reparar por un agente autorizado. Examine periódicamente los prolongadores y sustítuyalos si están dañados. Mantenga los mangos secos, limpios y libres de aceite y grasa.

- 11) Verifique las piezas dañadas. Las guardas protectoras u otras partes dañadas deben verificarse cuidadosamente antes de cualquier uso futuro de la herramienta, a fin de determinar si funcionarán correctamente y realizarán la función prevista. Compruebe que las piezas móviles se encuentren alineadas y correctamente ajustadas, que no haya rotura de piezas, de montaje o cualquier otra condición que pueda afectar su funcionamiento. Una guarda protectora u otra pieza que se encuentre dañada debe ser reparada o sustituida correctamente en un centro de servicio autorizado, a menos que en este manual de instrucciones se indique lo contrario.
- 12) Evite el arranque involuntario - No lleve el aparato enchufado en el dedo en el interruptor. Asegúrese de que el interruptor esté apagado cuando lo enchufe.

### ADVERTENCIAS DE SEGURIDAD PARA LAS HERRAMIENTAS DE JARDINERÍA A BATERÍA:

1. Evite el encendido inadvertido. Asegúrese que el interruptor esté en la posición de apagado antes de conectar el paquete de batería, al levantar o transportar el aparato. Transportar el aparato con su dedo sobre el interruptor o energizar el aparato que tenga el interruptor encendido provoca accidentes.
2. Desconecte el paquete de batería del aparato antes de realizar cualquier ajuste, cambiar los accesorios, o guardar el aparato. Tales medidas preventivas de seguridad reducen el riesgo de encender el aparato por accidente.
3. Recargue únicamente con el cargador especificado por Worx. Un cargador que es adecuado para un tipo de paquete de batería puede crear un riesgo de incendio cuando se usa con otro paquete de batería.
4. Use los electrodomésticos sólo con paquetes de baterías específicamente diseñados. El uso de cualquier otro paquete de baterías puede crear un riesgo de lesiones e incendios.
5. Cuando la batería no esté en uso, manténgala alejada de otros objetos metálicos, como sujetadores de papel, monedas, llaves, clavos, tornillos u otros objetos metálicos pequeños, que puedan establecer una conexión de una terminal a otra. Poner en corto las terminales de la batería puede causar quemaduras o un incendio.
6. Bajo condiciones de abuso, puede expulsarse líquido de la batería; evite el contacto. Si ocurre contacto accidentalmente, lave con agua. Si el líquido entra en contacto con los ojos, busque ayuda médica adicional. El líquido expulsado de la batería puede causar irritación o quemaduras.
7. No use un paquete de batería o aparato dañado o modificado. Las baterías dañadas o modificadas pueden presentar un comportamiento impredecible que puede provocar un incendio, una explosión o un riesgo de lesiones.
8. No exponga la batería o el artefacto al fuego ni a temperaturas excesivas. La exposición al fuego o la temperatura por encima de 130°C pueden causar una

explosión.

9. Siga todas las instrucciones de carga y no cargue la batería o el dispositivo fuera del rango de temperatura especificado en las instrucciones. La carga incorrecta o a temperaturas fuera del rango especificado puede dañar la batería y aumentar el riesgo de incendio.
10. Pida que una persona de reparación calificada dé servicio usando únicamente partes de reemplazo idénticas. Esto garantizará que se mantenga la seguridad del producto.
11. No modifique ni intente reparar el aparato o el paquete de baterías (conforme sea aplicable), excepto como se indica en las instrucciones de uso y cuidado.

#### Advertencias de seguridad de la afición sobre el césped

1. Mantenga los protectores en su lugar y en el orden de trabajo.
2. Mantenga las cuchillas afiladas.
3. Mantenga las manos y los pies alejados del área de corte.
4. Riesgo de lesión ocular. Use gafas de seguridad o una protección ocular similar.

## ADVERTENCIAS DE SEGURIDAD GENERAL PARA EL PAQUETE DE BATERÍA







- a) No desensamble, abra o triture el paquete de batería.
- b) No exponga el paquete de batería a calor o fuego. Evite guardar a la luz directa del sol.
- c) No ponga en corto circuito el paquete de batería. No guarde el paquete de batería de forma aleatoria en una caja o cajón donde puedan ponerse en corto circuito por otros objetos metálicos. Cuando el paquete de batería no esté en uso, manténgalo alejado de otros objetos metálicos, como sujetadores de papel, monedas, llaves, clavos, tornillos u otros objetos metálicos pequeños que puedan establecer una conexión de una terminal a otra. El corto circuito de las terminales de la batería puede causar quemaduras o incendios.
- d) No someta el paquete de batería a impacto mecánico.
- e) En el caso de fuga de la batería, no permita que el líquido entre en contacto con la piel o los ojos. Si hay contacto, lave el área afectada con bastante agua y busque atención médica.
- f) No use ningún paquete de batería que no esté diseñado para uso con el equipo.
- g) Mantenga el paquete de batería fuera del alcance de los niños.
- h) Siempre adquiera el paquete de batería recomendado por el fabricante del dispositivo para el equipo.
- i) Mantenga el paquete de batería limpio y seco.
- j) Limpie las terminales del paquete de batería con una tela seca limpia si se ensucian.
- k) El paquete de batería se necesita cargar antes

del uso. Siempre use el cargador correcto y consulte las instrucciones del fabricante o el manual del equipo para saber las instrucciones correctas de carga.

- l) No deje el paquete de batería en carga prolongada cuando no esté en uso.
- m) Después de periodos prolongados de almacenamiento, puede ser necesario cargar y descargar el paquete de batería varias veces para obtener el desempeño máximo.
- n) Recargue únicamente con el cargador especificado por Kress. No use cargadores que no sean los específicamente suministrados para uso con el equipo.
- o) Conserve la literatura el producto original para referencia futura.
- p) Sólo use el paquete de batería en la aplicación para la que está diseñado.
- q) Retire el paquete de batería del equipo cuando no esté en uso.
- r) Deséchelo adecuadamente.
- s) No mezcle celdas de diferente fabricación, capacidad, tamaño o tipo dentro del dispositivo.
- t) Mantenga la batería lejos de microondas y no la someta a altas presiones.

CONSERVE ESTAS INSTRUCCIONES

## SÍMBOLOS

	Para reducir el riesgo de lesiones, el usuario deberá leer el manual de instrucciones
	Use protección auditiva
	Batería de iones de litio. La batería deberá reciclarse.
	No arrojar al fuego
	Las baterías pueden entrar al ciclo de agua si se desechan incorrectamente, lo que puede ser peligroso para el ecosistema. No deseche las baterías de desperdicio como desperdicio municipal sin clasificar.
	Use siempre unos guantes de protección



Asegúrese de extraer la batería antes de cambiar los accesorios.



**call2recycle**

Positec Inc. ha establecido una asociación con la empresa RBRC para el reciclaje de todas las baterías Positec que posean el sello RBRC-call2recycle. Para contribuir con la protección del medio ambiente, no deseche las baterías como residuos normales. Después de que haya finalizado el ciclo de vida útil de la batería, comuníquese al 1-800-822-8837 para acceder al servicio gratuito.

## ENSAMBLAJE Y OPERACIÓN



**NOTA:** Antes de usar la herramienta, lea atentamente el manual de instrucciones.



**ANTES DEL FUNCIONAMIENTO:**

### Montaje y desmontaje del accesorio del Cabezal motorizado (vea las Fig. A1, A2, A3)

1. Retire la tapa protectora del extremo del eje del accesorio.
2. Para ensamblar, alinee el icono triangular en el botón con la etiqueta de flecha en el eje del accesorio.
3. Empuje los ejes hasta que escuche un "clic". El borde de la etiqueta de la flecha debe estar cerca de la carcasa de conexión del eje. (Nota: Si el cabezal de la cortadora de bordes rectos no puede instalarse por completo en el cabezal motorizado, gire un poco la cuchilla hasta que sea posible insertar el eje por completo.)
4. Termine el montaje apretando la perilla en el sentido de las agujas del reloj.
5. Para desmontar, afloje la perilla, gírela en el sentido contrario a las agujas del reloj, luego presione el botón de liberación y separe los ejes. Vuelva a colocar la tapa protectora en el eje del accesorio para garantizar que no entre polvo ni residuos en el eje.

**A1**

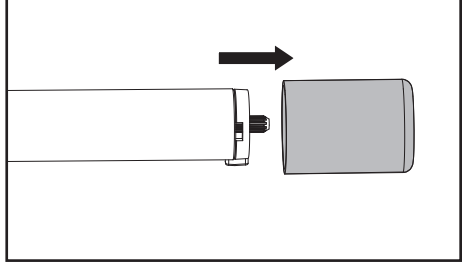

**A2**

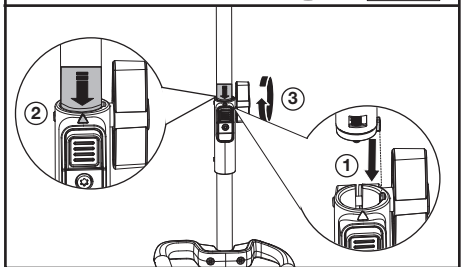

**A3**

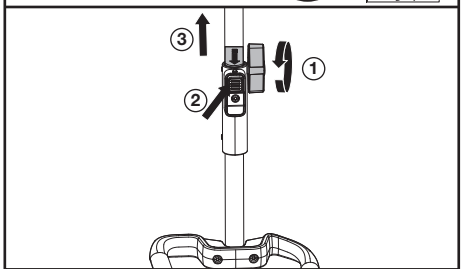

### Ajuste la altura de corte (vea las Fig. B1, B2)

1. Apague la herramienta eléctrica y retire la batería.
2. Afloje la tuerca mariposa. Empuje la rueda de altura hacia arriba para aumentar la altura de corte (a) o hacia abajo para reducir la altura de corte.
3. Se recomienda ajustar la rueda de profundidad de manera que la cuchilla de la bordeadora apenas toque el suelo o rompa la superficie del mismo en no más de 5 mm.
4. Apriete la tuerca mariposa. Compruebe la profundidad de corte estando en la posición normal de trabajo y corríjala si es necesario.

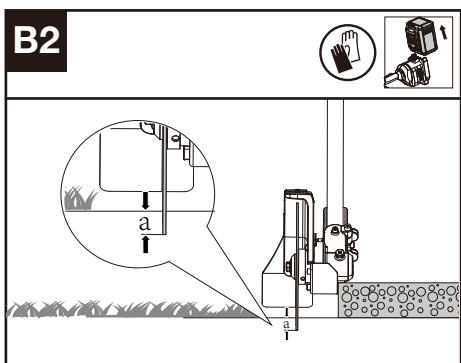
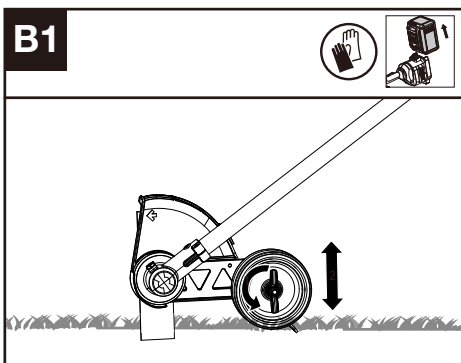

## TRANSPORTE

### Para transportar la bordeadora

1. Apague la bordeadora y retire la batería.
2. Cuando transporte su bordeadora a mano, sostenga el medio del vástago para que se asegure de que su máquina esté paralela al suelo.
3. Cuando transporte su bordeadora en un vehículo, colóquela y asegúrela para impedir que se mueva o se dañe.

### Para herramientas de batería

El rango de temperatura ambiente para uso y almacenamiento de la herramienta y la batería es de  $-4^{\circ}\text{F} \sim 113^{\circ}\text{F}$  ( $-20^{\circ}\text{C} \sim 45^{\circ}\text{C}$ ).

El rango de temperatura ambiente recomendado para el sistema de carga durante la carga es de  $23^{\circ}\text{F} \sim 113^{\circ}\text{F}$  ( $-5^{\circ}\text{C} \sim 45^{\circ}\text{C}$ ).

## MANTENIMIENTO

### Sustituir el espada (vea las D1, D2, D3)

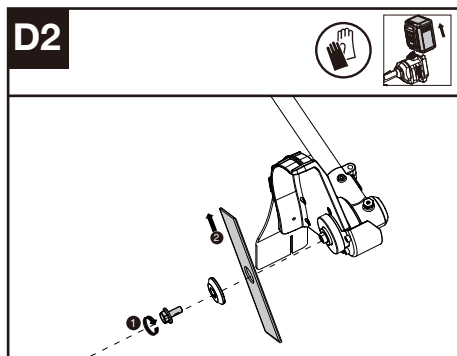
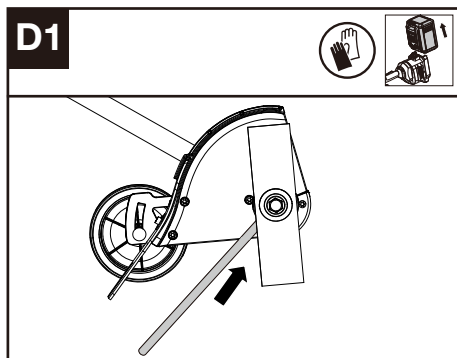

### FUNCIONAMIENTO:

Iniiciando la cortadora de bordes (vea las Fig. C)

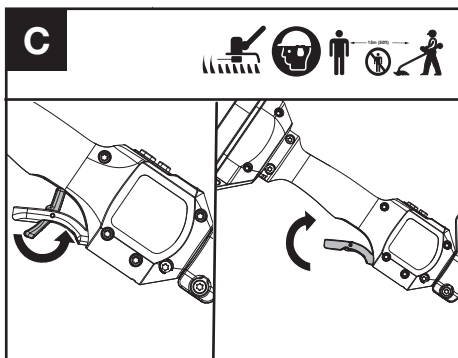

1. Empuje primero la palanca de bloqueo de seguridad hacia adelante, luego apriete y mantenga presionado el gatillo del acelerador para arrancar la máquina.

**NOTA:** Encontrará más detalles en el manual del cabezal motorizado.

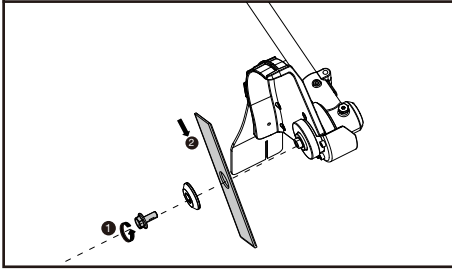
**D3**

1. Alinee el orificio del adaptador de la cuchilla interior con la muesca de la carcasa del engranaje e inserte la herramienta de bloqueo (no suministrada) para evitar que gire.
2. Afloje el perno.
3. Vuelva a colocar la hoja y apriete el perno a 15 ~ 20 Nm (11 ~ 15 ft-lb).

Para lubricar el engranaje (vea las E1, E2)

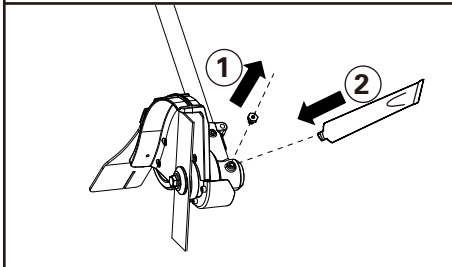
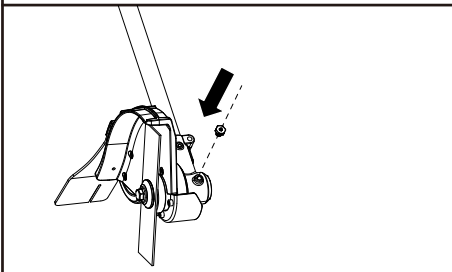
**E1****E2**

1. Retire el tornillo de cierre de la carcasa del engranaje e inyecte unos 5 g de grasa en la caja de engranes por vez.

2. Apriete el tornillo.

**NOTA:** Lubricar la caja de engranes a través del orificio para aceitar después de cada 50 horas de funcionamiento. Para un mejor funcionamiento y una mayor vida útil, se recomienda lubricar la caja de engranes del cortacésped bordeadora con una grasa específica como la A. (SHELL Gadus S2 V220 1).

## LIMPIEZA

1. Apague la bordeadora y retire la batería.
2. No use detergentes ni solventes fuertes. Limpie la máquina después de usarla con un paño húmedo embebido en detergente neutro.
3. Mantenga la conexión de la batería libre de suciedad y residuos, y límpiela con un cepillo o paño blando y seco.
3. No rocíe agua sobre el motor ni los componentes eléctricos.
4. No use una limpiadora a presión para limpiar su máquina.

## ALMACENAMIENTO

1. Retire el paquete de baterías de la bordeadora antes de guardarla.
2. Guarde la cortadora en un lugar seco, seguro e inaccesible para los niños y otras personas no autorizadas.  
Retire el accesorio de corte si no lo va a usar durante mucho tiempo.
3. Si se moja con la lluvia durante el funcionamiento, la máquina y la batería deben secarse antes de guardarse o cargarse. Retire la batería y vuelva a insertarla si la máquina no se enciende.



# SOLUCIÓN DE PROBLEMAS

La siguiente tabla incluye comprobaciones y acciones que puede realizar si la herramienta no funciona de forma correcta.



**ADVERTENCIA:** Apague la herramienta y extraiga la batería antes de efectuar la resolución de problemas.

PROBLEMAS	POSIBLES CAUSAS	ACCIÓN CORRECTIVA
El LED indicador del nivel de batería parpadea.	Baja tensión de la batería.	Cargar la batería.
El LED rojo de error parpadea.	Sobrecarga.	El accesorio de corte está atascado. Desactive el producto. Retire la batería. Limpie el accesorio de corte de materiales no deseados.
	Problema de temperatura.	Deje que el producto se refresque.
	El Gatillo Acelerador y el botón de Arranque/Detención están presionados a la vez.	Libere el Gatillo Acelerador. Realice de nuevo la secuencia de arranque.
	Otros problemas.	Comuníquese con el Agente de Servicios.
El producto no arranca.	Hay residuos en los conectores de la batería.	Limpie los conectores de la batería con aire comprimido o con un cepillo blando.
	La energía del paquete de baterías se ha agotado.	Cargue el paquete de baterías.
	Otros problemas.	Comuníquese con el Agente de Servicios.
La bordeadora funciona intermitentemente	La batería no está insertada completamente en la máquina.	Retire y reinserte completamente la batería.
	Posible problema eléctrico.	Comuníquese con el Agente de Servicios.
Vibraciones/ruido excesivos.	Problemas con la estabilidad de la cuchilla.	Evalúe la hoja en busca de daños, reemplace la hoja.
	Acumulación de tierra/residuos en el protector de la cuchilla	Limpie el protector de la cuchilla, retire los residuos.
	Problema del accesorio de corte. Máquina defectuosa.	Sustituya el accesorio de corte. Comuníquese con el Agente de Servicios.

## DATOS TÉCNICOS

	<b>KAC141</b>
Velocidad de corte	4200/3200 rpm
Tamaño de la hoja	8" (20 cm)
Grado de protección	IPX4
Peso de la máquina (Herramienta descubierta)	5.3 lbs (2.4 kg)

Positec USA, Inc. Charlotte, NC 28216 USA

# TABLE DES MATIÈRES

Introduction.....	19
liste des composants.....	20
Sécurité du produit.....	21
Assemblage & Opération.....	23
Transport.....	25
Entretien.....	25
Nettoyage.....	26
Stockage.....	26
Dépannage.....	26
Données techniques.....	27

## INTRODUCTION

Cher client,

Merci d'avoir acheté ce produit Kress Commercial. Nous nous engageons à développer des produits de haute qualité pour répondre à vos besoins en matière d'aménagement paysager commercial.

Kress est synonyme de service de qualité supérieure. Au cours des années de vie de votre produit, si vous avez des questions ou des préoccupations concernant votre produit, veuillez contacter votre distributeur ou notre équipe du service à la clientèle pour obtenir de l'aide.

Nous espérons que vous aimerez travailler avec votre produit Kress.

## UTILISATION PRÉVUE

En conjonction avec KAC104 - Tête motorisée, cette machine est conçue pour la coupe de bordures de pelouse près des trottoirs, des allées, et des patios.

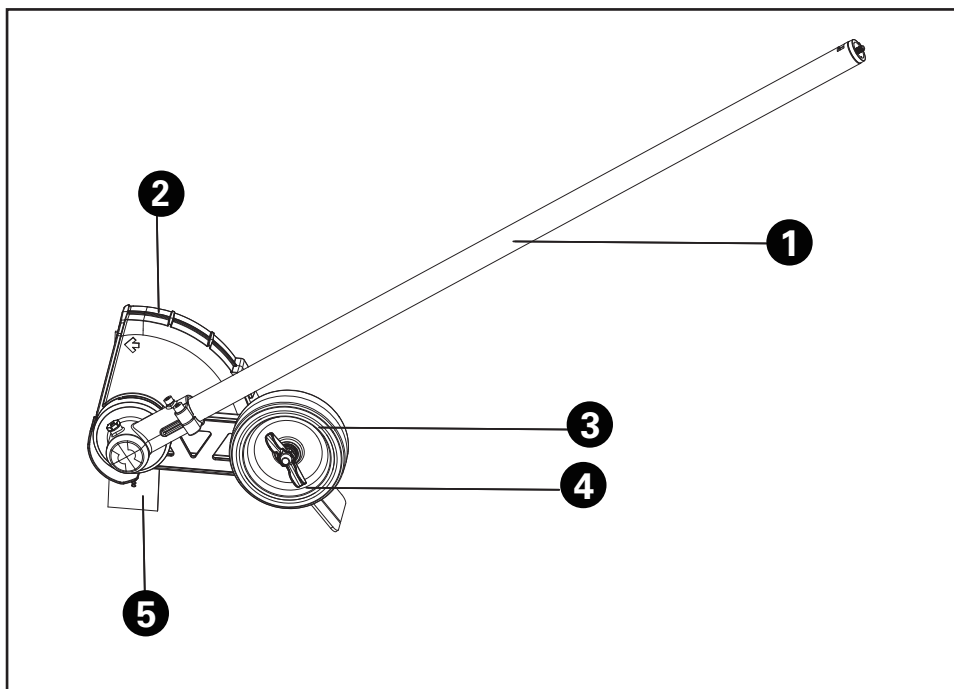

## DONNÉES TECHNIQUES

- 
- |    |   |
|----|---|
| 1. | ARBRE   |
| 2. | PROTECTION CONTRE LES DÉBRIS                      |
| 3. | ROUE DE SUPPORT                                   |
| 4. | ÉCROU À AILETTES DE RÉGLAGE DE LA ROUE DE SUPPORT |
| 5. | LAME  |
-

# SÉCURITÉ DU PRODUIT

 **AVERTISSEMENT!** Certaines des poussières produites en utilisant des outils électriques sont considérées par l'État de Californie comme susceptibles de provoquer le cancer, des anomalies congénitales et d'autres problèmes de reproduction. Voici des exemples de ces produits chimiques:

- plomb issu de peinture à base de plomb;
- silice cristalline issue de briques et du ciment et autres produits de maçonnerie;
- arsenic et chrome issus de bois traité chimiquement.

Votre risque de ces expositions varie en fonction de la fréquence à laquelle vous effectuez ce travail. Pour réduire votre exposition à ces produits chimiques : travaillez dans une zone bien ventilée; portez un équipement de sécurité approuvé, tel que des masques antipoussières spécialement conçus pour éliminer les particules microscopiques par filtrage.

 **AVERTISSEMENT :** Ce dispositif peut vous exposer aux produits chimiques notamment le plomb et le di-phthalate (de 2-éthylhexyle) (DEHP) qui sont reconnus dans l'État de Californie comme causant des cancers et des anomalies congénitales ou d'autres anomalies de la reproduction. Pour en savoir plus, veuillez consulter le site [www.P65Warnings.ca.gov](http://www.P65Warnings.ca.gov).

 **AVERTISSEMENT:** Lisez et assimilez toutes les instructions. Le non-respect des instructions ci-après peut entraîner un risque de choc électrique, d'incendie et/ou de blessures graves.

## POUR TOUS LES APPAREILS

- 1) Évitez les environnements dangereux. N'utilisez pas les appareils dans des environnements très humides ou mouillés.
- 2) Tenez les enfants éloignés. Tous les visiteurs devraient se tenir éloignés de l'aire de travail.
- 3) Habillez-vous convenablement. Ne portez pas des vêtements lâches ou des bijoux. Ils peuvent se prendre dans les pièces en mouvement. L'utilisation de gants de caoutchouc et chaussures épaisses est recommandée lors de travaux extérieurs. Portez une protection pour cheveux afin de contenir les cheveux longs.
- 4) Utilisez des lunettes de sécurité. Toujours porter un masque pour le visage ou pour la poussière si l'opération est poussiéreuse.
- 5) Utilisez le bon appareil. N'utilisez pas l'appareil pour tout autre travail que pour celui auquel il est destiné.
- 6) Ne saisissez pas les lames ou les bords de coupe exposés lorsque vous soulevez ou tenez l'appareil.

- 7) Ne forcez pas l'appareil. Il fera un meilleur travail et sera moins dangereux en travaillant à la charge pour laquelle il est conçu.
- 8) N'essayez pas d'utiliser l'appareil hors de votre portée normale. Gardez votre équilibre et les pieds bien ancrés au sol.
- 9) Restez alerte. Faites attention à ce que vous faites. Utilisez votre bon sens. N'utilisez pas l'appareil lorsque vous êtes fatigué.
- 10) Entrez à l'intérieur les appareils qui ne sont pas utilisés fréquemment. Lorsqu'inutilisés, les appareils devraient être entreposés à l'intérieur dans un endroit sec, élevé et gardé sous clef, hors de la portée des enfants.
- 11) Entretenez les appareils avec soin. Gardez les arêtes de coupe aiguisées et propres pour une meilleure performance et risque réduit de blessure. Suivez les instructions pour lubrifier et changer les accessoires. Inspectez le cordon d'alimentation électrique de l'appareil périodiquement, et si endommagé, faites le réparer par un dépôt de service autorisé. Inspectez les cordons prolongateurs périodiquement et remplacez si endommagés. Gardez les poignées sèches, propres, et libres d'huile et de graisse.
- 12) Vérifier les pièces endommagées. Avant d'employer l'appareil, une garde ou autre pièce endommagée devrait être soigneusement vérifiée afin de déterminer qu'elle fonctionnera correctement et exécutera la fonction pour laquelle elle a été conçue. Vérifier l'alignement des parties mobiles, leur pincement, la brisure de pièces, montage, et toute autre condition qui peut affecter son opération. Une garde ou autre pièce endommagée devrait être correctement réparée ou remplacée par un centre de service autorisé à moins d'avis contraire ailleurs dans ce manuel.

## CONSIGNES DE SECURITE POUR TOUS LES APPAREILS DE JARDINAGE FONCTIONNANT AVEC UNE BATTERIE

1. Pour éviter le démarrage non intentionnel, s'assurer que le bouton de démarrage est en position d'arrêt avant de brancher l'appareil au chargeur ou de le prendre ou de le transporter. Un accident pourrait arriver si vous vous promenez avec l'appareil avec le doigt sur l'interrupteur ou sur le dispositif de charge dont l'interrupteur est en position de charge.
2. Débranchez le bloc de batterie de l'appareil avant de faire des réglages, de remplacer des accessoires ou de ranger l'appareil. De telles mesures de sécurité réduisent les risques de démarrage l'appareil accidentellement.
3. Rechargez le bloc batterie uniquement avec le chargeur spécifié par Kress. Un chargeur adapté à un type de batterie peut entraîner un risque d'incendie lorsqu'il est utilisé avec une autre batterie.

# CONSIGNES GÉNÉRALES DE SÉCURITÉ CONCERNANT LA BATTERIE

4. Utilisez les appareils uniquement avec les batteries spécifiquement indiquées. L'utilisation de toute autre batterie pourrait créer un risque de lésions et d'incendie.
5. Lorsque la batterie n'est pas utilisée, tenez la à l'écart d'autres objets métalliques, tels que les trombones, les pièces de monnaie, les clés, les clous, les vis ou d'autres petits objets métalliques, qui peuvent établir la connexion d'une borne à l'autre. Court-circuiter les bornes de la batterie peut provoquer des brûlures ou un incendie.
6. Dans des conditions d'utilisation abusive, du liquide pourrait s'éjecter de la batterie; évitez tout contact. Si vous entrez accidentellement en contact avec le liquide, passez la partie du corps touchée sous le robinet. Si vos yeux entrent en contact avec le liquide, vous devez consulter immédiatement un médecin. Le liquide expulsé de la batterie peut causer des irritations ou des brûlures.
7. Ne pas utiliser une batterie ou un appareil qui est endommagé ou modifié. Les batteries endommagées ou modifiées peuvent présenter des comportements imprévisibles entraînant un incendie, une explosion ou le risque de blessures.
8. Ne pas exposer une batterie ou un appareil au feu ou à une température excessive. L'exposition au feu ou à une température au-dessus de 130°C (265°F) pourrait causer une explosion.
9. Respecter toutes les consignes de charge et ne pas charger la batterie ou l'appareil en dehors de la plage de température indiquée dans les consignes. Mal charger ou à des températures en dehors de la plage indiquée peut endommager la batterie et accroître le risque d'incendie.
10. Faites faire le service par un technicien de réparation compétent qui ne doit utiliser que des pièces de rechange identiques. Ceci maintiendra la sécurité du produit.
11. Ne pas modifier ou essayer de réparer l'appareil ou la batterie (selon le cas) sauf comme indiqué dans les consignes d'utilisation et d'entretien.

## AVERTISSEMENTS DE SÉCURITÉ POUR COUPE-BORDURE







1. Mettez les gardes en place et maintenez l'état de marche.
2. Gardez les lames affûtées.
3. Gardez les mains et les pieds éloignés de la zone de coupe.
4. Risque de blessure oculaires. Utilisez des lunettes de sécurité ou une protection oculaire similaire.

- a) Ne pas démonter, ouvrir ou déchiqeter le bloc batterie.
- b) Ne pas exposer le bloc batterie à la chaleur ou au feu. Évitez de ranger la batterie dans un endroit exposé à la lumière directe du soleil.
- c) Ne pas court-circuiter une batterie. Ne stockez pas les blocs batterie en vrac dans une boîte ou un tiroir où ils peuvent se court-circuiter ou être court-circuités par d'autres objets métalliques. *Lorsque le bloc batterie n'est pas utilisé, conservez-le loin d'autres objets métalliques, tels que des trombones, des pièces de monnaie, des clés, des clous, des vis ou d'autres objets métalliques de petite taille, qui pourraient établir une connexion d'un terminal à l'autre. Le fait de créer un court-circuit entre les bornes de la batterie peut causer des brûlures ou des incendies.*
- d) Ne pas soumettre la batterie à des chocs mécaniques.
- e) En cas de fuite de la batterie, ne pas laisser le liquide entrer en contact avec la peau ou les yeux. Si un contact a été effectué, laver la zone touchée avec beaucoup d'eau et consulter un médecin.
- f) Ne pas utiliser de batterie qui n'a pas été conçue pour être utilisée avec cet appareil.
- g) Maintenez la batterie hors de portée des enfants.
- h) Achetez toujours une batterie recommandée par le fabricant de l'appareil.
- i) Conservez le bloc batterie propre et sec.
- j) Essuyez les bornes de la batterie avec un chiffon propre et sec si elles deviennent sales.
- k) La batterie doit être chargée avant son utilisation. Utilisez toujours le chargeur adapté et reportez-vous aux instructions du fabricant ou au manuel de l'équipement pour suivre les instructions concernant la procédure de charge.
- l) Ne laissez pas le bloc batterie en charge prolongée lorsqu'il n'est pas utilisé.
- m) Après de longues périodes de stockage, il peut être nécessaire de charger et de décharger la batterie plusieurs fois pour obtenir des performances optimales.
- n) Rechargez le bloc batterie uniquement avec le chargeur spécifié par Kress. N'utilisez pas un chargeur autre que celui spécifiquement conçu pour être utilisé avec l'équipement.
- o) Conservez la documentation originale du produit pour référence ultérieure.
- p) Utilisez uniquement la batterie dans l'application pour laquelle elle a été prévue.
- q) Retirez la batterie de l'équipement lorsqu'il n'est pas utilisé.
- r) Éliminez la batterie de façon adéquate.

- s) Ne pas mélanger des cellules de fabricants, de capacités, de tailles ou de type différents dans un appareil.
- t) N'exposez pas la batterie à des micro-ondes et de la haute pression.

CONSERVEZ CES INSTRUCTIONS

## SYMBOLES

	Afin de réduire les risques de blessure, l'utilisateur doit lire ce mode d'emploi
	Use protección auditiva
 Li-Ion	Batterie Li-ion. Les batteries doivent être recyclées en collecte sélective.
	Ne pas jeter au feu
	Les batteries peuvent s'introduire dans le cycle de l'eau si elles sont éliminées de manière inappropriée, ce qui peut être dangereux pour l'écosystème. Ne pas éliminer les batteries usagées avec les déchets municipaux non triés.
	Toujours porter des gants de protection
	Par mesure de sécurité, enlevez la batterie avant de remplacer des accessoires.



call2recycle

POSITEC Inc. a formé un partenariat avec RBRC Corporation pour le recyclage des batteries Positec portant le sceau RBRC-call2recycle. Pour la protection de l'environnement, veuillez à ne pas jeter les batteries aux poubelles. À la fin du cycle de vie de la batterie, appelez 1-800-822-8837 pour un service gratuit qui mettra la batterie au rebut selon les règles de l'art.

## ASSEMBLAGE & OPÉRATION



**REMARQUE:** Avant d'utiliser cet outil, assurez-vous de lire attentivement le manuel d'utilisation.



### AVANT L'UTILISATION: Montage et démontage de l'accessoire Tête motorisée (Voir Fig. A1, A2, A3)

1. Retirez le capuchon de protection à l'extrémité de l'arbre de fixation.
2. Pour le montage, alignez la flèche sur le bouton avec la flèche sur l'arbre de fixation.
3. Enfoncez les arbres l'un dans l'autre jusqu'à ce qu'ils s'enclenchent. Le bord de la flèche doit être proche du logement de raccordement de l'arbre. (Remarque : Si la tête du coupe-bordure droit ne peut pas être complètement installée dans la tête motorisée, tournez légèrement la lame jusqu'à ce qu'il soit possible de l'insérer complètement.)
4. Terminez le montage en vissant le bouton dans le sens horaire.
5. Pour le démontage, dévissez le bouton dans le sens antihoraire, puis appuyez sur le bouton de déverrouillage et séparez les arbres. Remplacez le capuchon de protection sur l'arbre de fixation pour éviter que de la poussière ou des débris ne pénètrent à l'intérieur.

A1

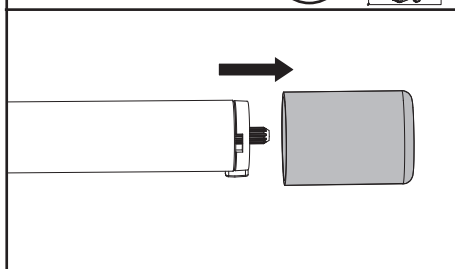

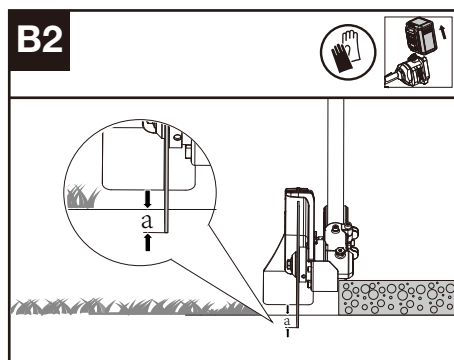
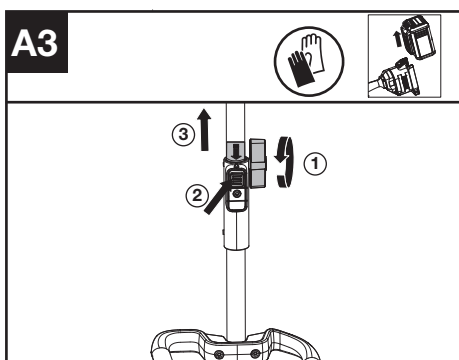
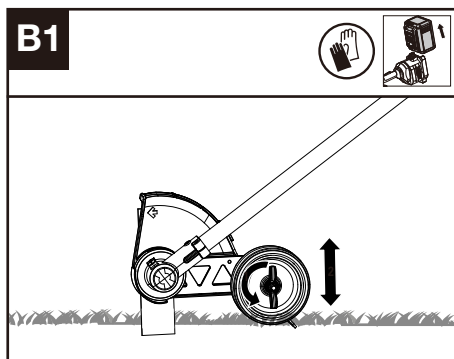
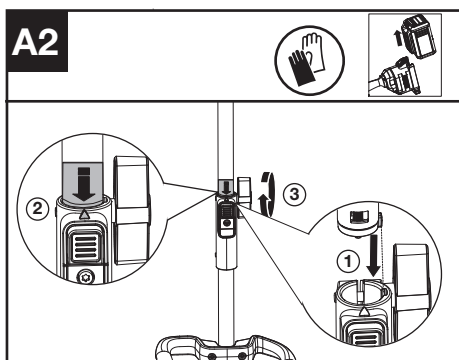

### Réglage de la hauteur de coupe (Voir Fig. B1, B2)

1. Éteignez l'outil électrique et retirez la batterie.
2. Desserrez l'écrou à ailettes. Poussez la molette de hauteur vers le haut pour augmenter la hauteur de coupe (a) ou vers le bas pour réduire la hauteur de coupe.
3. Il est recommandé de régler la roue de profondeur de façon à ce que la lame du coupe-bordure touche juste le sol ou ne percute pas la surface du sol de plus de 5 mm (0,2 po).
4. Serrez l'écrou à ailettes. Vérifiez la profondeur de coupe en vous tenant dans la position normale de travail et corrigez-la si nécessaire.

### FONCTIONNEMENT:

#### Démarrer le coupe-bordures (Voir Fig. C)

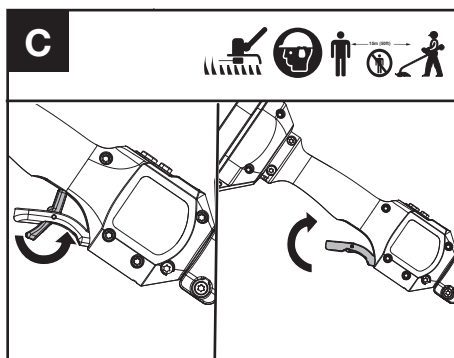

1. Poussez le levier de déverrouillage de sécurité, puis appuyez sur la gâchette d'accélération en maintenant enfoncée pour démarrer la machine.

**REMARQUE :** Vous trouverez plus de détails dans le manuel de la tête motorisée.



# TRANSPORT

## Transporter le coupe-bordures

1. Arrêtez le coupe-herbe et retirez la batterie.
2. Lorsque vous transportez votre coupe-herbe à la main, tenez-le par le milieu de l'arbre avec la tête de coupe vers l'arrière et assurez-vous que votre machine est parallèle au sol.
3. Lorsque vous transportez votre coupe-herbe dans un véhicule, fixez-le et positionnez-le pour éviter tout mouvement ou dommage.

## Pour les outils de la batterie

La plage de température ambiante pour l'utilisation et le stockage de l'outil et de la batterie est -20 °C à 45 °C (-4 °F-113 °F).

La plage de température ambiante recommandée pour le système de charge pendant la charge est de -5 °C à 45 °C (23 °F-113 °F).

# ENTRETIEN

## Remplacer la lame (Voir Fig. D1, D2, D3)

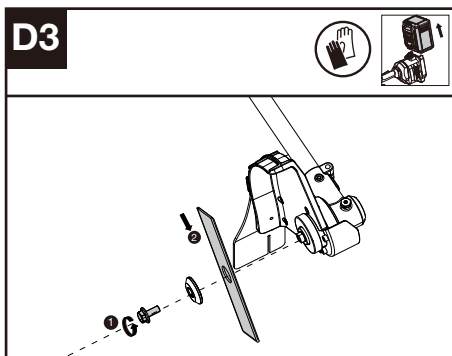
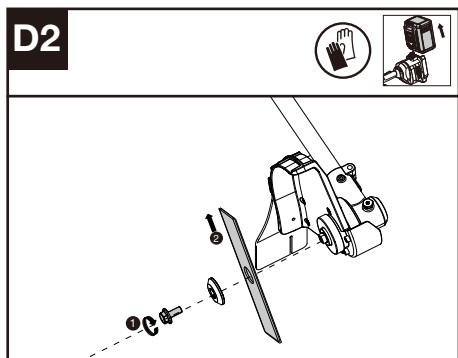
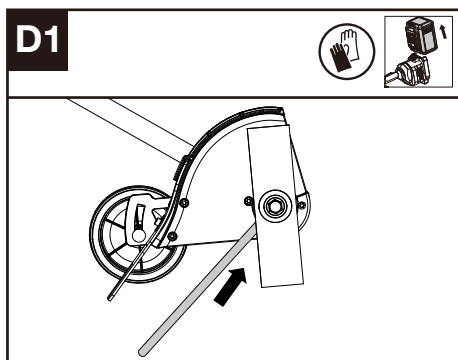

1. Alignez le trou de l'adaptateur de la lame intérieure avec l'encoche du boîtier d'engrenage et insérez l'outil de verrouillage (non fourni) pour empêcher la rotation.
2. Desserrez le boulon.
3. Remplacez la lame et serrez le boulon à 15 ~ 20 Nm (11 ~ 15 ft-lb).

## Lubrification de la boîte d'engrenages (Voir Fig. E1, E2)

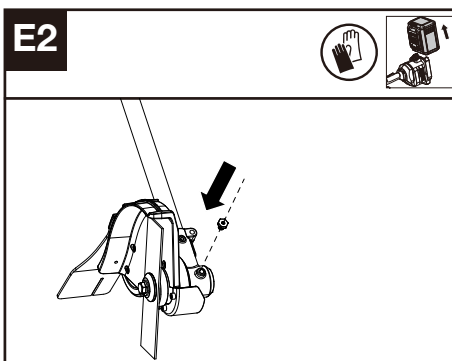
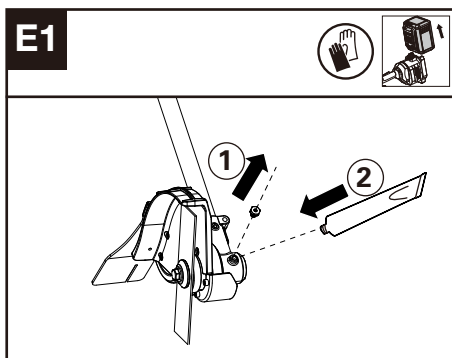

1. Retirez le bouchon fileté du carter d'engrenage et injectez chaque fois environ 5g de graisse dans

- le carter d'engrenage.  
2. Serrez la vis.

**REMARQUE:** Lubrifier la boîte d'engrenage à travers le trou d'huile toutes les 50 heures de fonctionnement. Pour un fonctionnement optimal et une durée de vie plus longue, il est recommandé de lubrifier le boîtier d'engrenages du coupe-bordures avec une graisse spéciale telle que la graisse A. (SHELL Gadus S2 V220 1).

## NETTOYAGE

1. Arrêtez le coupe-herbe et retirez la batterie.
2. N'utilisez pas de détergents ou de solvants agressifs. Nettoyez la machine après utilisation avec un chiffon humide trempé dans un détergent neutre.
3. Veillez à ce que la connexion de la batterie soit exempte de saleté et de débris, et nettoyez-la avec une brosse ou un chiffon doux et sec.
4. Ne pas pulvériser d'eau sur le moteur ni les composants électriques.
5. N'utilisez pas de nettoyeur haute pression pour nettoyer votre machine.

## STOCKAGE

1. Retirez la batterie de la débroussailleuse avant de la ranger.
2. Rangez la débroussailleuse dans un endroit sec et sécurisé inaccessible aux enfants et à d'autres personnes non autorisées.  
Retirez l'accessoire de coupe si vous ne l'utilisez pas pendant une longue période.
3. Si la machine et la batterie sont exposées à la pluie pendant le fonctionnement, elles doivent être séchées avant d'être stockées ou rechargées. Retirez la batterie et réinsérez-la si la machine ne démarre pas.

## DÉPANNAGE

Le tableau suivant décrit les vérifications et les interventions que vous pouvez effectuer si votre appareil ne fonctionne pas correctement.



**AVERTISSEMENT!** éteindre l'appareil et retirer la batterie avant toute tentative de réparation.

### COUPE-BORDURES

Problème	Causes possibles	Mesures correctives
Le voyant LED de la batterie clignote	Tension de batterie faible.	Chargez la batterie.
Le voyant LED rouge d'erreur clignote	Surcharge.	L'accessoire de coupe est bloqué. Désactivez le produit. Retirez la batterie. Nettoyez l'accessoire de coupe de tout matériau indésirable.
	Problème de température.	Laissez le produit se refroidir.
	La gâchette de l'accélérateur et le bouton de démarrage/arrêt sont enfoncés en même temps.	Relâchez la gâchette de l'accélérateur. Répétez la séquence de démarrage.
	Autres problèmes	Contactez le réparateur.
Le coupe-bordures fonctionne par intermittence.	Débris dans les connecteurs de la batterie.	Nettoyez les connecteurs de la batterie avec de l'air comprimé ou une brosse douce.
	La batterie est déchargée.	Chargez le bloc de batteries.
	Autres problèmes	Contactez le réparateur.

Edger fonctionne par intermittence	La batterie n'est pas complètement insérée dans l'appareil.	Retirez et réinsérez complètement la batterie.
	Problème électrique potentiel.	Contactez le réparateur.
Vibrations/bruit excessifs.	Problème de déséquilibre de la lame.	Évaluez la lame pour les dommages, remplacez la lame.
	Accumulation de terre/débris dans le protège-lame.	Nettoyez le protège-lame, enlevez les débris.
	Problème avec l'accessoire de coupe. Machine défectueuse.	Remplacez l'accessoire de coupe. Contactez le réparateur.

## DONNÉES TECHNIQUES

	<b>KAC141</b>
Vitesse de coupe	4200/3200 rpm
Taille de la lame	20 cm (8")
Degré de protection	IPX4
Poids de l'outil (Outil nu)	2.4 kg (5.3 lbs)

Positec USA, Inc. Charlotte, NC 28216 USA



Copyright © 2024, Positec. All Rights Reserved.

Copyright © 2024, Positec. Tous droits réservés.

© Derechos reservados 2024, Positec. Todos los derechos reservados.

AR01754500